

CRITERIOS ESPECÍFICOS DE CORRECCIÓN Y CALIFICACIÓN***PREGUNTA DE TEORÍA:***

Como norma general, se valorará que el alumno se ciña, de la manera más precisa, clara y concreta, a la correcta descripción de la cuestión planteada, el grado de conocimiento, el empleo adecuado de la terminología específica y la capacidad de expresión estructurada y coherente.

PREGUNTA TEÓRICO-PRÁCTICA:

Se valorarán las destrezas gráficas, referidas a la claridad y seguridad en los trazos que definen cada forma y figura, así como a la capacidad de visión espacial o creativa en la representación del objeto propuesto.

Puntuación total: **4 puntos (2 puntos por cuestión)**

PARTE PRÁCTICA:

Se valorará la aplicación práctica de los conocimientos propios de la asignatura, el buen uso de los materiales, procedimientos y técnicas, así como de los aspectos estéticos aplicados en la resolución final del ejercicio.

Como pautas generales de puntuación, se seguirán los siguientes criterios:

- Composición, encuadre o disposición del modelo o modelos sobre el plano del cuadro
- Proporciones o relaciones entre el tamaño de los distintos elementos o partes que integran el modelo
- Valoración objetiva del claroscuro, luces y sombras.
- Se tendrá en cuenta, los conocimientos técnicos y la destreza en el uso de los diferentes materiales.

Puntuación total: **6 puntos**

Dibujo Técnico: Junio



Antes de empezar a trabajar has de tener en cuenta lo siguiente:

Optatividad:

- Debes escoger una de las dos **OPCIONES**, la **A** o la **B**, y contestar a tu elección todos los temas **A**, o todos los temas **B**. No puedes, por tanto contestar unos de la opción **A** y otros de la opción **B**.
- Cada Opción consta, a su vez de las siguientes Partes:

Parte I: Geometría Métrica.

Parte II: Sistema Diédrico.

Parte III: Representación de Perspectivas.

Parte IV: Normalización y Técnicas Gráficas.

- Cada cuestión se contestará únicamente en la hoja donde se enuncia.
- Se debe dibujar siempre a lápiz, utilizando distintos grosores y durezas de mina para diferenciar los distintos tipos de líneas que permiten distinguir los datos, las construcciones auxiliares y la solución.
- Se aconseja utilizar los instrumentos de dibujo idóneos, pudiendo utilizar además de los habituales: paralés, tableros, calculadora, etc.
- Se pueden desgrapar las hojas, siempre que posteriormente se tomen precauciones para que no se pierdan, introduciéndolas en una hoja-carpeta.

Criterios generales de evaluación de la prueba:

- Cada parte se puntuará sobre un máximo de 2,5 puntos. La calificación final se obtiene sumando las puntuaciones de las cuatro partes.
- Lo más importante es la resolución gráfica del ejercicio, que debe hacerse de forma rigurosa, dejando indicadas claramente las construcciones auxiliares realizadas para llegar a la solución.
- Debe cuidarse la presentación.
- Escribir, en su caso, solamente lo imprescindible para explicar los pasos realizados.

OPCIÓN A**PARTE I****GEOMETRÍA MÉTRICA** (calificación máxima: 2,5 puntos).

Conocido el C.G. (centro de giro) de un péndulo, en cuyo extremo hay una circunferencia de centro O, determinar los puntos de contacto (tangencia) de dicha circunferencia con las paredes 1 y 2, indicando en cada caso el ángulo de giro que se ha tenido que aplicar así como su sentido de giro.

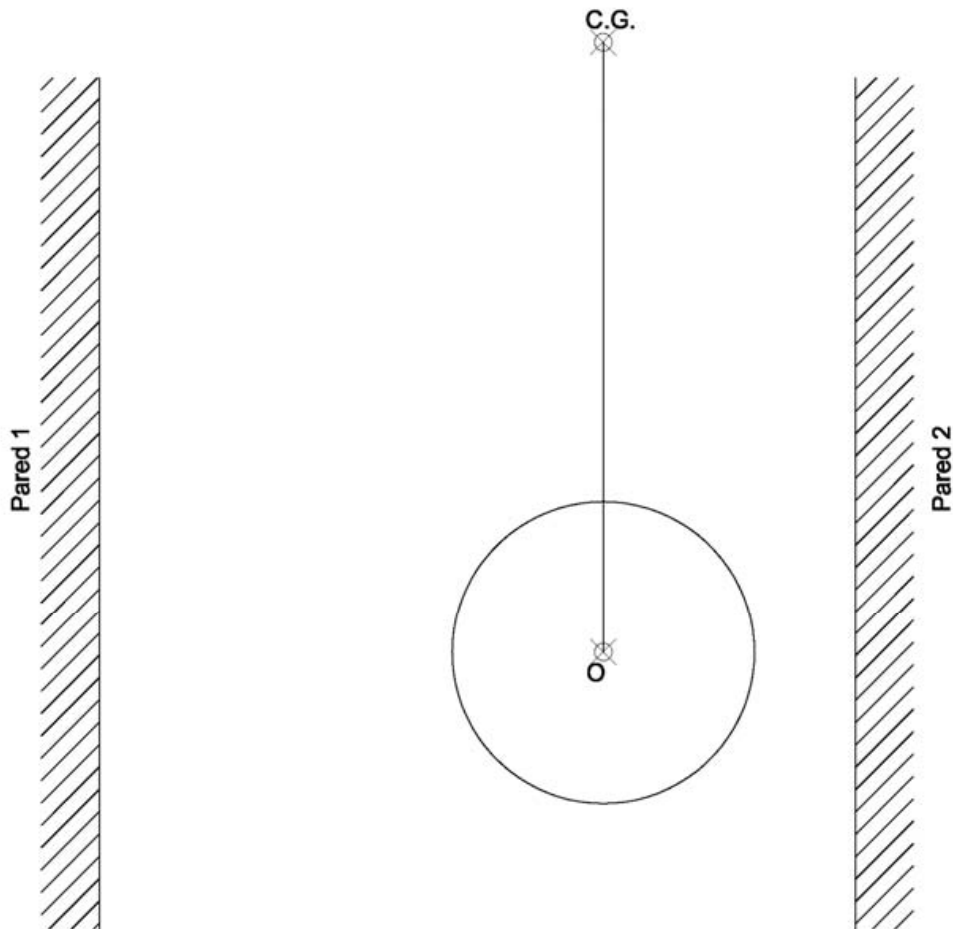

PARTE II:

SISTEMA DIÉDRICO Calificación máxima: 2,5 puntos

Obtener la *verdadera magnitud del ángulo* que forman las rectas **r** y **s**.

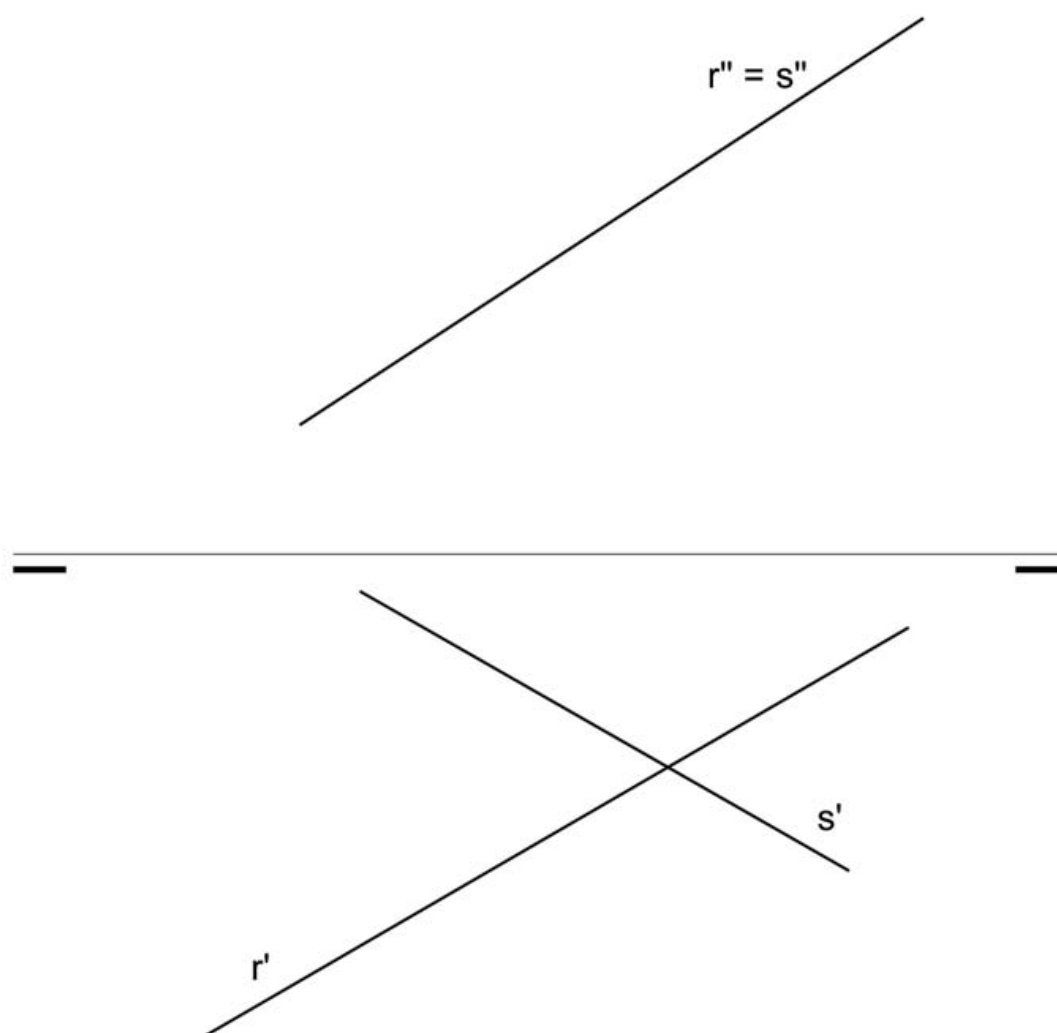

PARTE III:

REPRESENTACIÓN DE PERSPECTIVAS Calificación máxima: 2,5 puntos

Ajustándose a los ejes del Sistema que se facilitan, representar a escala $3/2$ la Perspectiva Caballera de la pieza dada por sus proyecciones.

Coefficiente de reducción 0,75.

Tomar las medidas de las vistas. Dibujar líneas ocultas.

Colocar la Perspectiva según la orientación de los ejes y del punto de origen (O) que se indica.

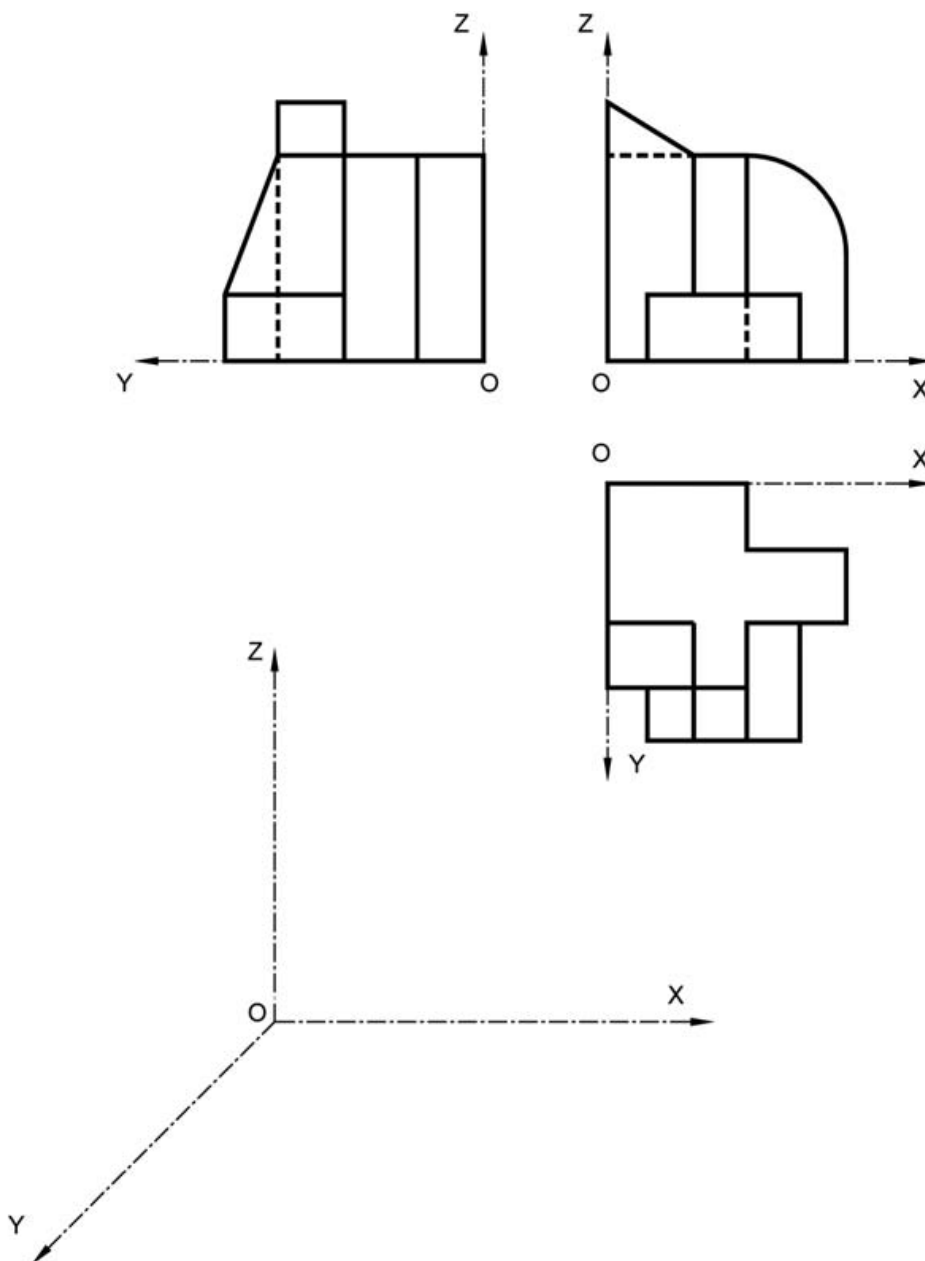

PARTE IV:

NORMALIZACIÓN Y TÉCNICAS GRÁFICAS Calificación máxima: 2,5 puntos

Dada la siguiente perspectiva isométrica acotada en milímetros, dibujar a escala 1:2, según el método de proyección del primer diedro, alzado en corte completo, planta y perfil derecho.

Acotar la correcta definición de la pieza.

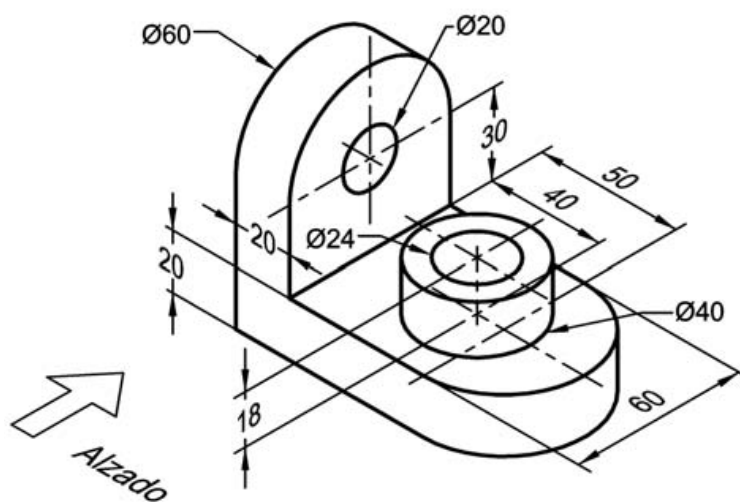

OPCIÓN B

PARTE I:

GEOMETRÍA METRÍCA Calificación máxima: 2,5 puntos

Conocido el *Eje de Afinidad*, determinar ésta para que la figura *afin* del triángulo ABC sea un triángulo *equilátero*.

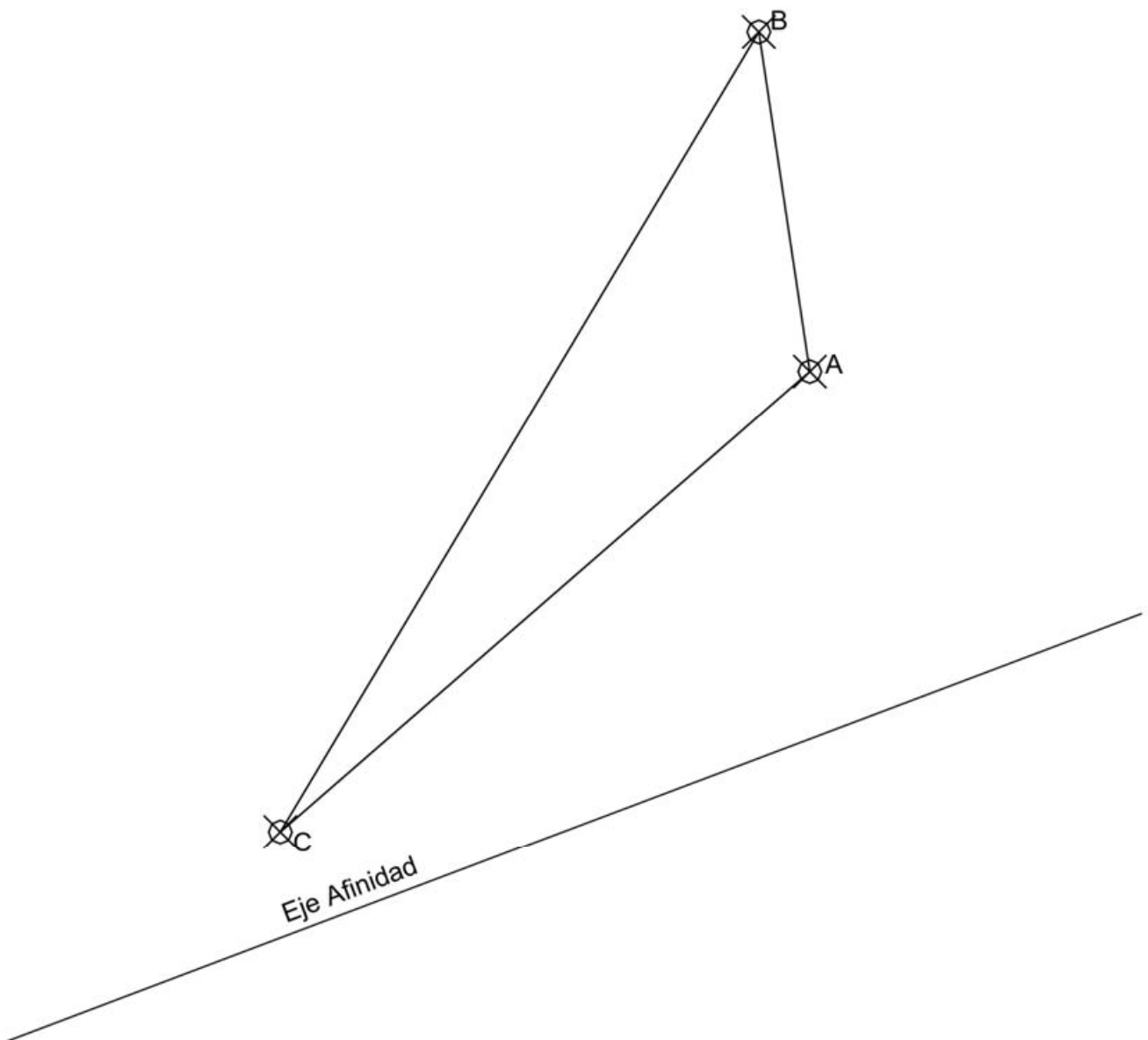

PARTE II:

SISTEMA DIÉDRICO Calificación máxima: 2,5 puntos

El punto **V** es vértice de un cono recto y de revolución, apoyado en el Plano Horizontal de proyección, según una circunferencia de **R=30 mm**. Se pide representar este cono por sus proyecciones diédricas y encontrar las proyecciones y verdadera magnitud de la sección que le produce el plano $\alpha(\alpha_1, \alpha_2)$ dado.

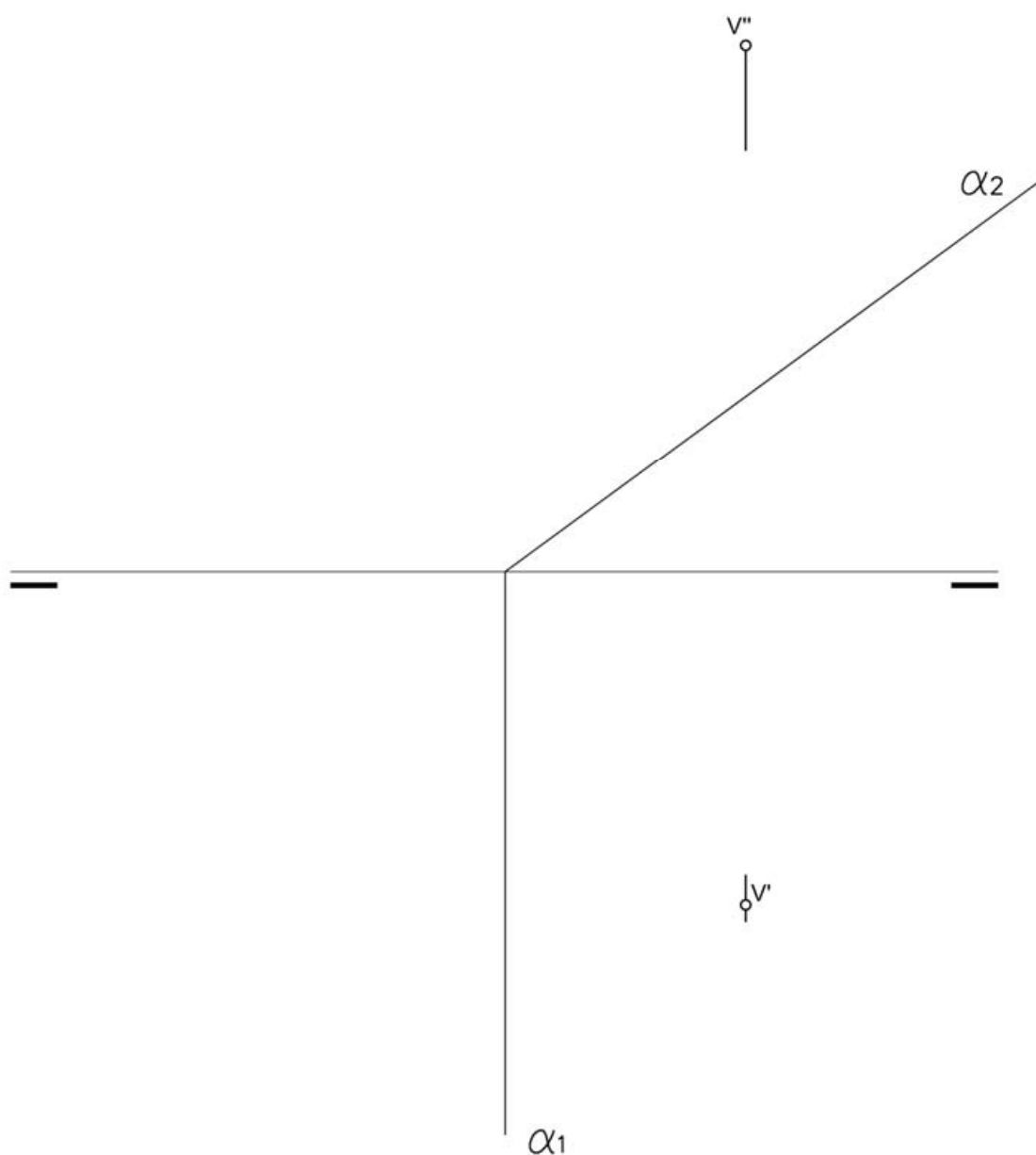

PARTE III:

REPRESENTACIÓN DE PERSPECTIVAS Calificación máxima: 2,5 puntos

Ajustándose a los ejes del Sistema que se facilitan, representar a escala 1/1 el Dibujo Isométrico (sin coeficiente de reducción) de la pieza dada por sus proyecciones.

Tomar las medidas de las vistas. No dibujar líneas ocultas.

Colocar la Perspectiva según la orientación de los ejes y del punto de origen (O) que se indica.

